

Réglages

Volet roulant électrique

Vous avez choisi un volet roulant avec manoeuvre motorisée pour un grand confort d'utilisation, et vous avez raison. Nous vous indiquons ci-après les opérations de branchement de votre moteur sur le secteur. Suivez scrupuleusement les instructions dans le cas de figure qui vous intéresse (moteur SOMFY LS40 ou moteur LT50 pour grandes fenêtres) Bon branchement !

■ Branchement de la motorisation

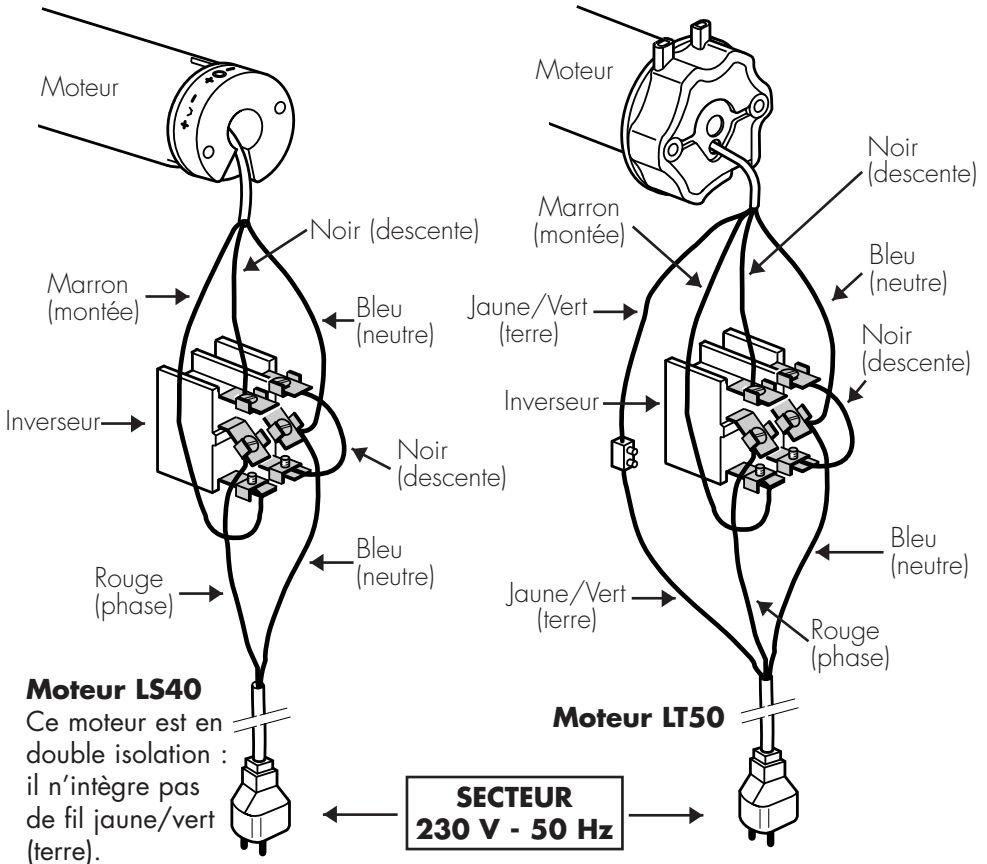

Voire volet électrique a été réglé pour s'arrêter automatiquement au point haut et au point bas.

S'il arrivait que ces réglages ne fonctionnent pas, nous vous recommandons de suivre les instructions de réglage de fin de course ci-dessous pour les moteurs SOMFY LS 40 équipés de molettes de réglage.

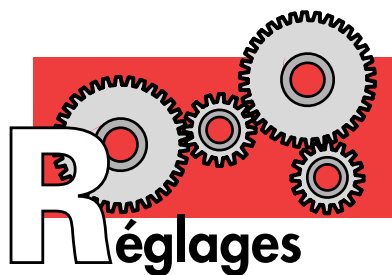

Volet roulant électrique

Réglage de fin de course haut et bas du volet

■ Réglage du point haut

Tourner la molette comportant le sigle 1 vers \ominus en appuyant en même temps sur la touche MONTEE de l'inverseur.

Surveillez pendant cette opération le volet et l'arrête avant le dépassement du point haut désiré. Si le volet arrive au point haut sans s'arrêter automatiquement, appuyer sur la touche DESCENTE en continuant de tourner la molette vers \ominus , répétez cette opération jusqu'à l'arrêt automatique du volet. Si le volet s'arrête avant le point haut, tournez la molette vers \oplus et appuyez sur la touche MONTEE le volet viendra par à-coups jusqu'au point haut désiré.

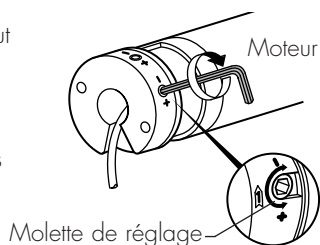
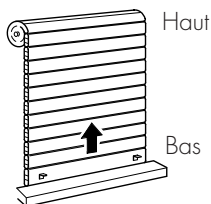
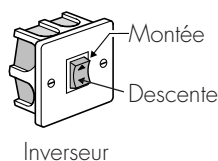

■ Réglage du point bas

Appuyer sur la touche DESCENTE de l'inverseur jusqu'à l'arrêt du moteur. Si l'on désire affiner le réglage du point bas : tournez vers \oplus la molette comportant le sigle 2 si l'on veut faire descendre le volet plus bas. Tourner vers \ominus si on veut l'arrêter avant.

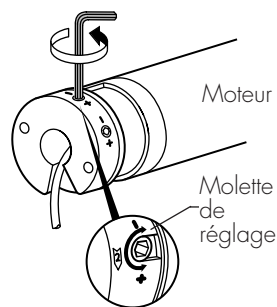
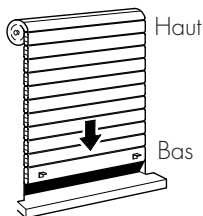
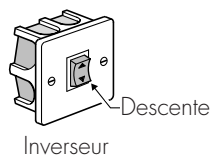

Réglages

Volet roulant électrique

Votre volet électrique a été réglé pour s'arrêter automatiquement au point haut et au point bas. S'il arrivait que ces réglages ne fonctionnent pas, nous vous recommandons de suivre les instructions de réglage de fin de course ci-dessous pour les moteurs SOMFY LT 50 équipés de boutons poussoirs de réglage.

Réglage de fin de course haut et bas du volet

1 - Enlever le capot de protection jaune situé sur la tête du moteur.

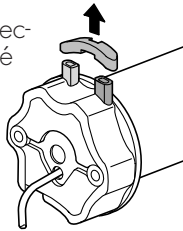

2 - Enclenchez les deux boutons poussoirs (jaune et blanc) pour une «remise à zéro». Maintenant, manœuvrez le volet roulant depuis le bouton inverseur.

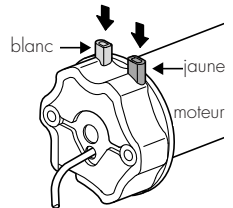

■ Réglage du point haut

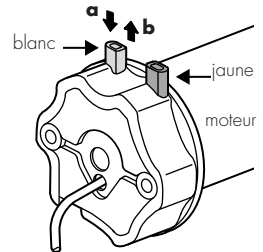
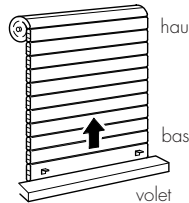
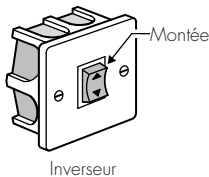

- a - Appuyer sur le bouton blanc et appuyer sur la touche "montée" de l'inverseur par petits coups jusqu'à ce que le volet atteigne le point haut désiré (juste avant de toucher le coffre).
- b - Déverrouillez le bouton blanc ensuite, le fin de course "haut" est enregistré.

■ Réglage du point bas

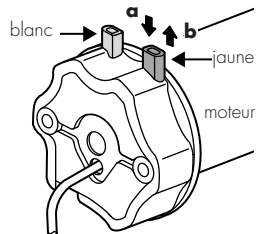
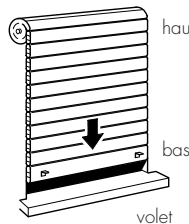
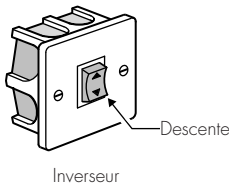

- a - Appuyer sur le bouton jaune et appuyer sur la touche descente de l'inverseur par petits coups jusqu'à ce que le volet atteigne son point bas
- b - Déverrouillez le bouton jaune ensuite, le fin de course "bas" est enregistré.

Vous avez choisi une fenêtre à double ouverture (oscillo-battante) spécialement adaptée pour salle de bain, cuisine et chambre d'enfant. (ouverture sans encombrement, en toute sécurité)

Si toutefois votre menuiserie avait une ouverture ou fermeture difficile ou dérégulée, suivez les instructions de réglage ci-après.

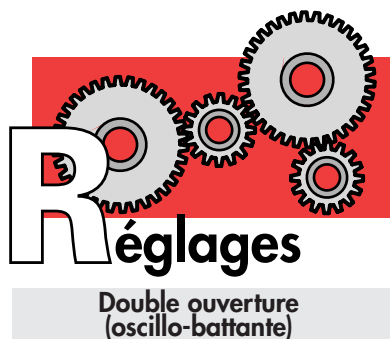

■ Réglage des fiches pour fenêtre à double ouverture (Oscillo-battante)

1 - Si votre vantail frotte en partie basse : vissez **l'axe vertical** du support d'angle pour monter votre vantail. Opération inverse si le vantail est trop haut par rapport au cadre de la fenêtre

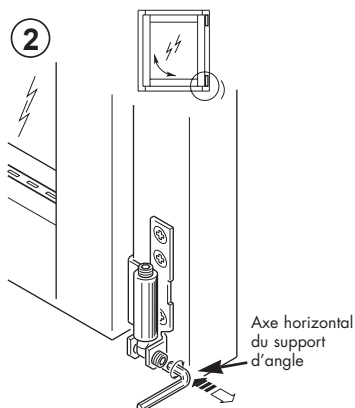
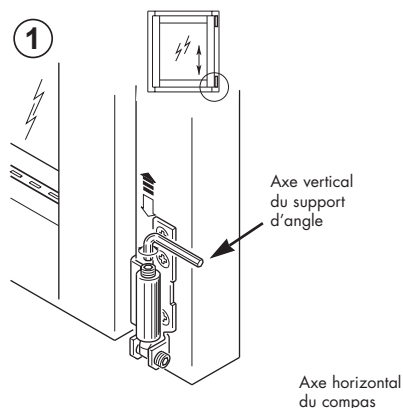

2 - Si votre vantail est en faux équerre ou s'affaisse en extrémité (côté poignée) : Vissez ou dévissez **l'axe horizontal** du support d'angle pour régler la position de votre vantail en largeur. Faites de même au besoin avec le compas en partie haute (3).

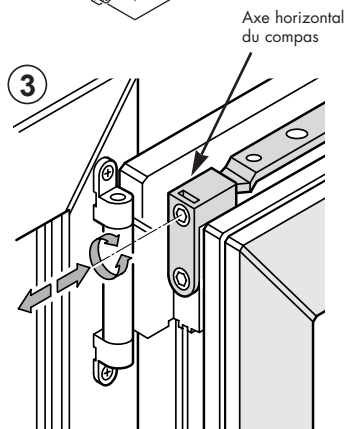

3 - Si votre vantail est en faux équerre ou si les jeux latéraux sont non identiques, réglez l'axe horizontal du compas.

Réglages

Ouverture - Fermeture

Il se peut qu'après la pose, ou encore avec le temps, votre menuiserie ait besoin de légers réglages qui facilitent son ouverture et sa fermeture. Suivez, pour cela, les indications ci-après.

- Votre menuiserie frotte en partie basse :

Vissez les fiches sur le vantail ouvrant avec un nombre de tours important en haut (2 ou 3), moyen au milieu (1 ou 2), minime en bas (0 ou 1).

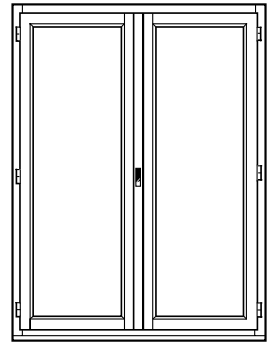
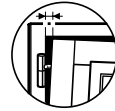
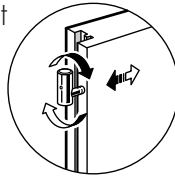

- Votre menuiserie a une fermeture insuffisamment serrée ou difficile au niveau de la poignée : réglez le galet de la crémonne.

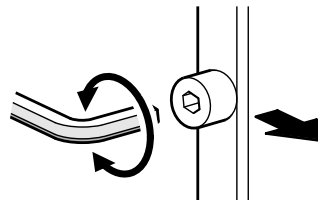

- Dans tous les cas vos vantaux doivent être alignés en partie basse.

